

.....

ГАРАНТИЙНЫЙ ТАЛОН

Название и адрес дилера:

Название продукта: капиллярный трубчатый/бойлерный термостат

.....

Тип продукта: **COMPUTHERM WPR-90GE**

Серийный номер продукта:

Название и адрес производителя:

Дата покупки

Номер счета-фактуры, подтверждающий покупку

.....

ЗАПОЛНЯЕТСЯ В СЛУЧАЕ РЕМОНТА

Дата сообщения о запросе гарантии:

Дата приема на ремонт:

Причина дефекта:

Способ ремонта:

Дата возврата товара потребителю:

.....

Новый гарантийный срок, продленный на время ремонта.

.....

ЗАПОЛНЯЕТСЯ В СЛУЧАЕ РЕМОНТА

Дата сообщения о запросе гарантии:

Дата приема на ремонт:

Причина дефекта:

Способ ремонта:

Дата возврата товара потребителю:

.....

Новый гарантийный срок, продленный на время ремонта.

.....

ЗАПОЛНЯЕТСЯ В СЛУЧАЕ РЕМОНТА

Дата сообщения о запросе гарантии:

Дата приема на ремонт:

Причина дефекта:

Способ ремонта:

Дата возврата товара потребителю:

.....

Новый гарантийный срок, продленный на время ремонта.

.....

ИНСТРУКЦИЯ ПО ЭКСПЛУАТАЦИИ

Капиллярный трубчатый/ бойлерный термостат с погружным гильзовым датчиком типа **COMPUTHERM WPR-90GE**

Датчик термостата непосредственно обнаруживает температуру среды или ее поток в трубопроводе с помощью гильзы, погруженной в трубопровод, и при изменении температуры при заданном значении обеспечивает беспотенциальный электрический контакт замыкания/размыкания. Когда температура среды ниже установленной, точки соединения C-1 замыкаются, а соединение между точками C-2 размыкается. При достижении температуры выше установленной, соединение между точками C-1 размыкается, а точки соединения C-2 замыкаются.

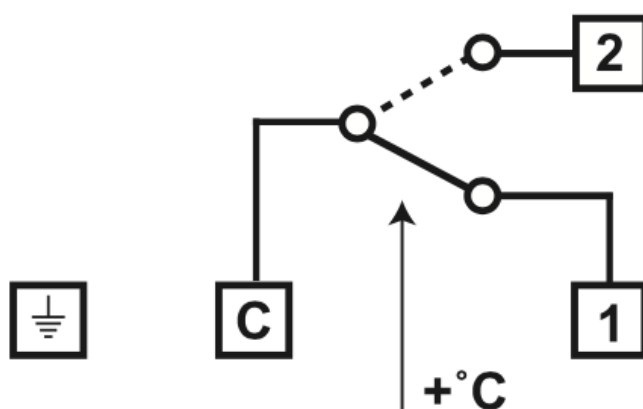

ВНИМАНИЕ! Для подключения термостата привлеките специалиста! Для соединения можно использовать только термостойкие изолированные проводники (например, с изолятором из силиконовой резины). Термостат не имеет двойной изоляции и должен быть заземлен.

Гарантийный срок - один год с момента передачи товара потребителю или с дня его ввода в эксплуатацию (если это осуществляется дилером или его агентом).

Гарантия не распространяется на дефект, если его причина возникла после того, как продукт был передан потребителю, например, если дефект возник в результате:

- неправильного ввода в эксплуатацию (за исключением случаев, когда ввод в эксплуатацию осуществлен дилером или его агентом, или неправильного ввода в эксплуатацию из-за ошибки в инструкции по эксплуатации),
- неправильного использования или использования не по назначению или
- несоблюдения инструкции по эксплуатации,
- неправильного хранения и обращения или повреждения,
- повреждения из-за стихийных бедствий.

В случае возникновения дефекта в рамках гарантии потребитель:

- В первую очередь - по своему усмотрению - может требовать ремонта или замены, кроме случаев, когда выполнение выбранных гарантийных требований невозможно, или когда затраты дилера на ремонт по сравнению с выполнением другого гарантийного требования являются несоразмерными.
- Если споживач не имеет права ни на ремонт, ни на замену продукта, или когда дилер не принимает ремонт или замену, или невозможно выполнить обязательства в срок без значительных неудобств для потребителя, то потребитель - по своему выбору - может запросить скидку на стоимость или отказаться от договора. При незначительном дефекте отмена не происходит.

Если потребитель подтверждает запрос на замену в течение трех рабочих дней с дня покупки из-за дефекта продукта, дилер не может ссылаться на непропорциональную дополнительную стоимость и должен заменить продукт при условии, что дефект мешает эксплуатации продукта по назначению.

Ремонт или замену - с учетом характеристик продукта и его назначения - необходимо выполнить с учетом интересов потребителя в разумный срок. Дилер должен стараться выполнить замену или ремонт в течение не более чем пятнадцати дней.

Если дилер не обязуется выполнить ремонт продукта или не выполнит его в срок, потребитель может выполнить ремонт самостоятельно или за поручением за счет дилера.

В процессе ремонта в продукте могут быть установлены только новые детали.

Не учитывается в гарантийный срок и часть времени ремонта, в течение которого потребитель не может правильно использовать продукт. Гарантийный срок восстанавливается в случае замены (ремонта) продукта или его части на замененный (восстановленный) продукт (его часть) относительно дефекта, возникшего в результате ремонта.

Затраты, связанные с выполнением гарантийного обязательства и формированием договорных условий - включая затраты на материалы, работу и отправление - покрываются дилером.

Гарантийное требование можно осуществить на основе гарантийного талона. При отсутствии гарантийного талона, когда потребитель намерен воспользоваться гарантийными условиями, договор потребителя следует считать доказанным, если потребитель предоставит квитанцию об оплате стоимости продукта.

Гарантийные права потребитель может осуществить перед дилером.

Потребитель может подать запрос на ремонт также в следующий сервис:

Название:	COMPUTHERM - Казахстан
Адрес:	г. Астана, ул. Динмухамед Конаев 10
Телефон:	+7 (701) 419-29-01
Сайт	computherm.kz

Гарантия не относится к осуществлению прав потребителя, вытекающих из законодательства о защите прав потребителей, в том числе гарантийных прав и компенсации. В случае правовых споров потребитель может инициировать процесс перед органом по примирению, который действует при областных (столичных) торгово-промышленных палатах.

